

FÖRDERROHRLEITUNG:

HOCHVERSCHLEIßFESTE
ROHRLEITUNGEN &
FORMTEILE



DATENBLATT:
Rundrohr-MHP-400
Rohrabzweig Y
Rohrbogen 90°
Rohrbogen 45°
DN 65, 80, 100

"Wo abrasive Medien gefördert werden, steht Verschleißfestigkeit im Vordergrund"

METAS's hochverschleißfeste Rohrleitungen und Formteile dienen zur Förderung von abrasiven Metallspänen (St, Alu, GG usw.) und -stäuben.
Bis zu 100-fache Standzeiten gegenüber Rohren aus Normalstahl.



Die Rohrleitungen und Formteile sind erhältlich in folgenden Ausführungen:

METAS-Hardpipe-MHP400

Rohrleitung MHP400 , HB 400 , aus hochverschleißfestem Stahl .



Benennung	DN	D	L	Masse
METAS HARDPIPE -MHP400	80	88,9 x 4 mm	6000 mm	8,3 kg /m
METAS HARDPIPE-MHP400	100	114,3 x 4 mm	6000 mm	10,8 kg /m
weitere Abmessungen nur nach Anfrage.				

Guss-Abzweig 45°- DN 65- DN80- DN100

Guss-Abzweigstücke 45°, DN65 / DN80 / DN100, L 1000mm aus hochverschleißfestem Manganhartstahl.

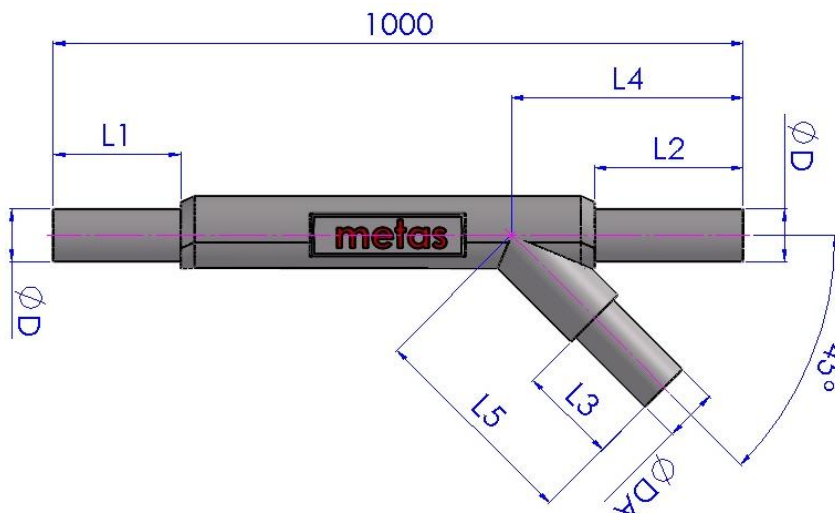

Benennung	D [mm]	DA [mm]	L1 [mm]	L2 [mm]	L3 [mm]	L4 [mm]	L5 [mm]
RA45°-DN65	76,1 x 4	76,1x4	200	200	150	320	320
RA45°-DN80	88,9 x 4	88,9 x4 bis 76,1x 4	200	200	150	325	325
RA45°-DN100	114,3 x 4	114,3 x 4 bis 76,1 x 4	200	200	150	360	305

METAS
Metall- & Anlagenbau GmbH

Kirschgarten 5
D-35457 Lollar

06406 / 83 57 38
06406 / 83 57 39

www.metas-gmbh.com
info@metas-gmbh.com

FÖRDERROHRLEITUNG:

HOCHVERSCHLEIßFESTE
ROHRLEITUNGEN &
FORMTEILE

metas
Metall- & Anlagenbau GmbH

DATENBLATT:

Rundrohr-MHP-400
Rohrabzweig Y
Rohrbogen 90°
Rohrbogen 45°
DN 65, 80, 100

Guss-Rohrbogen 90°-R500 / R300 / R 150

Guss-Rohrbogen 90°, R500 / R300 / R150 aus hochverschleißfestem Manganhartstahl.

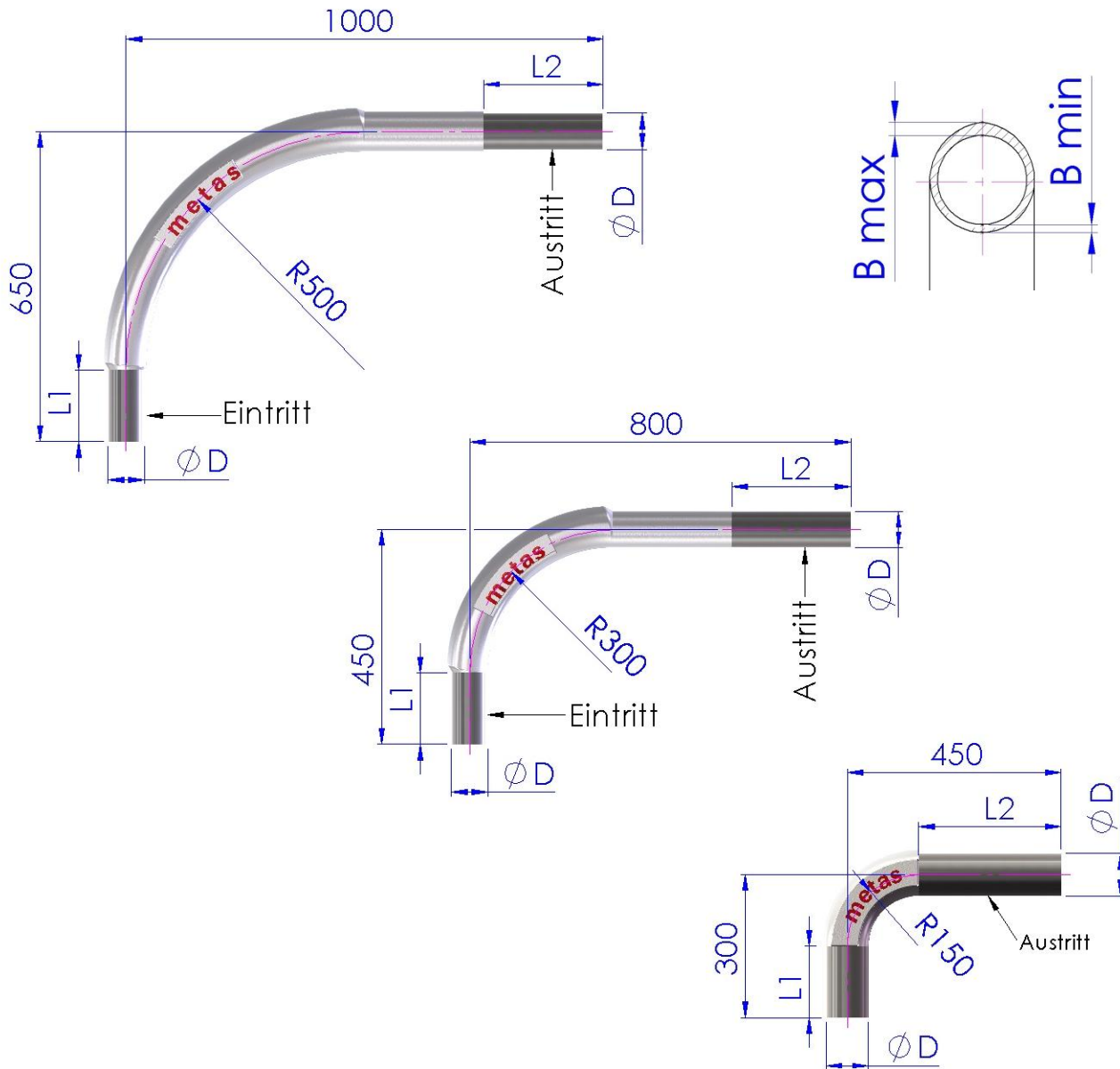

Benennung	D [mm]	B max. [mm]	B min. [mm]	L1 [mm]	L2 [mm]
RB90°-DN65-R500	76,1 x 4	12	8	150	250
RB90°-DN65-R300	76,1 x 4	12	8	150	250
RB90°-DN80-R500	88,9 x 4	12	8	150	250
RB90°-DN80-R300	88,9 x 4	12	8	150	250
RB90°-DN100-R500	114,3 x 4	12	8	150	250
RB90°-DN100-R300	114,3 x 4	12	8	150	250
RB90°-DN80- R150	88,9 x 4	12	8	150	150
RB90°-DN100-R150	114,3 x 4	12	8	150	300

METAS
Metall- & Anlagenbau GmbH

Kirschgarten 5
D-35457 Lollar

06406 / 83 57 38
06406 / 83 57 39

www.metas-gmbh.com
info@metas-gmbh.com

Guss-Rohrbogen 45° - R500 / R300

Guss-Rohrbogen 45°, R500 / R300 aus hochverschleißfestem Manganhartstahl.

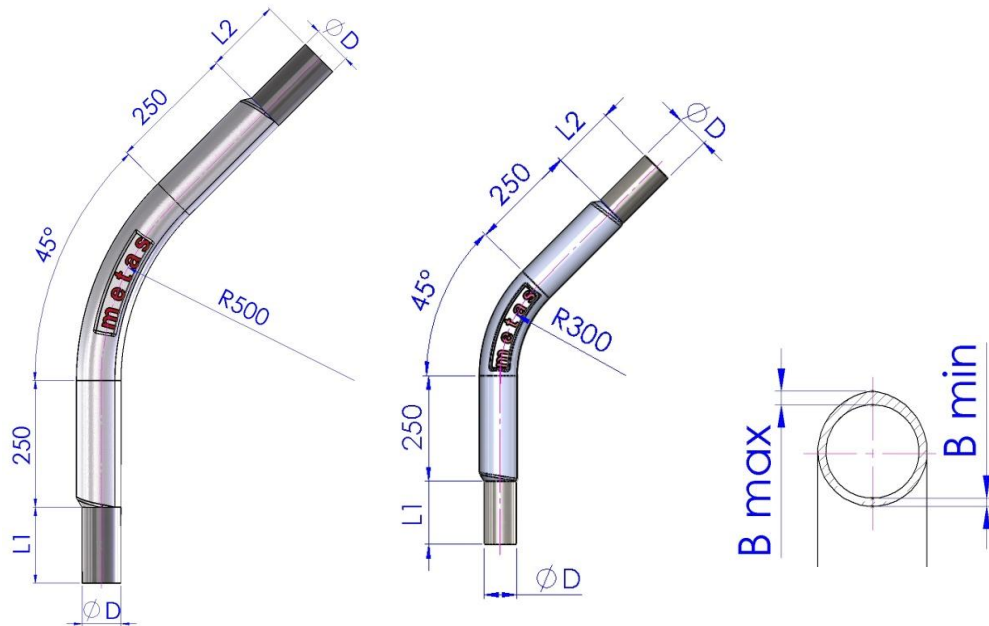

Benennung	D [mm]	B max. [mm]	B min. [mm]	L1 [mm]	L2 [mm]
RB45°-DN65-R500	76,1 x 4	12	8	250	250
RB45°-DN65-R300	76,1 x 4	12	8	250	250
RB45°-DN80-R500	88,9 x 4	12	8	250	250
RB45°-DN80-R300	88,9 x 4	12	8	250	250
RB45°-DN100-R500	114,3 x 4	12	8	300	300
RB45°-DN100-R150	114,3 x 4	12	8	300	300

